

Scheda Tecnica

Oli74 Plus Happy Air

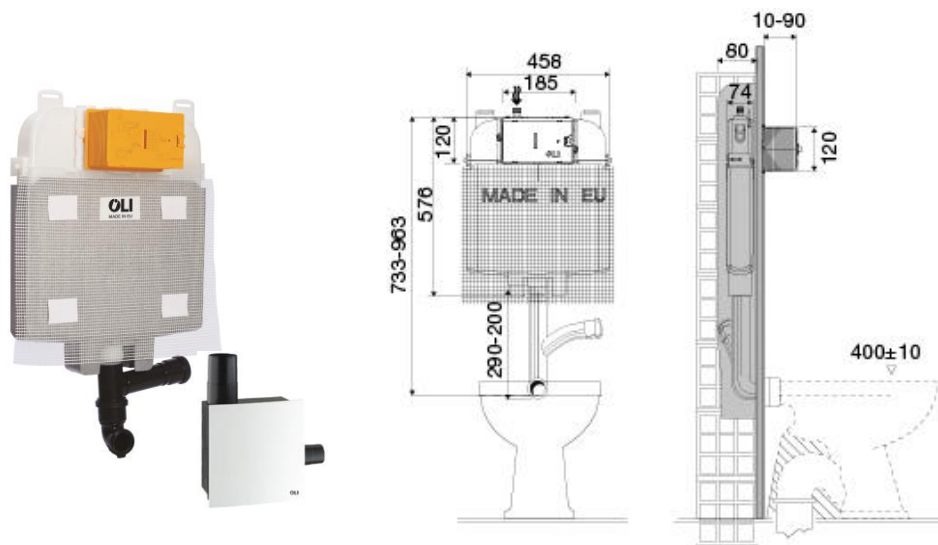

(misure a millimetri)

Identificazione di prodotto

- COD. 601651 Cassetta OLI74 PLUS con sistema aspira odori Happy Air.

Applicazioni

- Installazione in pareti in muratura con spessore ridotto
- Ideale per bagni ciechi con ridotto riciclo di aria
- Efficiente evacuazione dei cattivi odori e delle condense

Caratteristiche Tecniche

- Elevata capacità di aspirazione del motore (100m³/h)
- Rumorosità ridotta <35dB
- Aspirazione personalizzabile (70% dal WC, 30% dall'ambiente bagno)
- Attivazione tramite interruttore della luce o sensore di rilevamento presenza
- Motore temporizzato, continua ad aspirare per 5 min.
- Installazione del motore a parete o a soffitto
- Possibilità di verniciare la placca di copertura
- Valvola clappet anti-ritorno
- Placca di copertura con filtro
- Facile installazione e manutenzione
- Frequenza 50 HZ
- Voltaggio 220V
- Capacità di aspirazione 31W
- Grado di protezione IP35

Accessori in dotazione

- 1 Tubo di risciacquo ad "Y"
- 1 Guarnizione ø50

Garanzia

COMPONENTI ELETTRONICI:

- Garanzia di anni 2 (due) secondo i termini generali di vendita, a partire dalla data di acquisto del prodotto. La garanzia è valida solo se il prodotto è installato correttamente.

CASSETTA:

- Garanzia dieci (10) anni secondo i termini generali di vendita, a partire dalla data di acquisto del prodotto. La garanzia è valida solo se il prodotto è installato correttamente.

Ossrvazioni

Ci sono prodotti simili disponibili. Per ulteriori informazioni consultare il nostro catalogo Sistemi bagno oppure far riferimento al sito www.olisrl.it